



Koncept Zakona o prostornom uređenju, te Zakona o gradnji

Predavač: Snježana Đurišić – Uprava za prostorno uređenje





Regulativa iz domene prostornog uređenja i gradnje (stanje danas)

- ✓ **Zakon o prostornom uređenju i gradnji (NN br. 76/07, 38/09, 55/11, 90/11 i 50/12)**
 - ✓ Zakon o postupanju i uvjetima gradnje radi poticanja ulaganja (NN br. 69/09 i 128/10),
 - ✓ Zakon o arhitektonskim i inženjerskim poslovima i djelatnostima u prostornom uređenju i gradnji (NN br. 152/08 i 49/11)
 - ✓ Zakon o građevnim proizvodima (NN br. 86/08),
 - ✓ Zakon o postupanju s nezakonito izgrađenim zgradama (NN br. 86/12)
 - ✓ Pravilnik o jednostavnim građevinama i radovima (NN br. 21/09, 57/10, 126/10, 48/11 i 81/12)





Regulativa iz domene prostornog uređenja i gradnje (stanje danas)

- ✓ Pravilnik o nostrifikaciji projekata
- ✓ Pravilnik o uvjetima i načinu vođenja građevnog dnevnika
- ✓ Pravilnik o kontroli projekata
- ✓ Pravilnik o vrsti i sadržaju projekta za javne ceste
- ✓ Pravilnik o tehničkom pregledu građevine
- ✓ Pravilnik o osiguranju pristupačnosti građevina osobama s invaliditetom i smanjenom pokretljivošću
- ✓ Pravilnik o tehničkim dopuštenjima za građevne proizvode
- ✓ Pravilnik o ocjenjivanju sukladnosti, ispravama o sukladnosti i označavanju građevnih proizvoda
- ✓ Pravilnik o nadzoru građevnih proizvoda
- ✓ Pravilnik o energetske certifikaciji zgrada
- ✓ Tehnički propis o uštedi toplinske energije i toplinske zaštiti u zgradama
- ✓ Tehnički propis za prozore i vrata
- ✓ Tehnički propis za zidane konstrukcije
- ✓ Tehnički propis o sustavima ventilacije, djelomične klimatizacije i klimatizacije zgrada
- ✓ Tehnički propis za dimnjake u građevinama
- ✓ Tehnički propis za drvene konstrukcije
- ✓ Tehnički propis za sustave zaštite od djelovanja munje na građevinama
- ✓ Tehnički propis o sustavima grijanja i hlađenja zgrada
- ✓ Tehnički propis o racionalnoj uporabi energije i toplinske zaštiti u zgradama
- ✓ Tehnički propis za čelične konstrukcije
- ✓ Tehnički propis za spregnute konstrukcije od čelika i betona
- ✓ Tehnički propis za betonske konstrukcije
- ✓ Tehnički propis za niskonaponske električne instalacije
- ✓ Tehnički propis o građevnim proizvodima
- ✓ Akcijski plan za implementaciju Europske direktive o energetskim svojstvima zgrada u hrvatsko zakonodavstvo





Regulativa iz domene prostornog uređenja i gradnje (stanje danas)

- ✓ Zakon o cestama, NN 84/11
- ✓ Zakon o sigurnosti u željezničkom prometu, NN 40/07 i 61/11
- ✓ Zakon o zračnom prometu, NN 69/09, 84/11
- ✓ Zakon o vodama, NN 153/09 i 130/11
- ✓ Pravilnik o uvjetima za utvrđivanje zona sanitarne zaštite izvorišta, NN 66/11
- ✓ Uredba o tehničko-tehnološkim uvjetima za luke i uvjetima sigurnosti plovidbe u lukama i pristaništima unutarnjih voda, NN 32/09
- ✓ Zakon o pomorskom dobru i morskim lukama, NN 158/03, 141/06 i 38/09
- ✓ Zakon o plovidbi i lukama unutarnjih voda, NN 109/07, 132/07
- ✓ Zakon o komunalnom gospodarstvu, NN 26/03, 82/04, 178/04, 38/09, 79/09 i 49/11
- ✓ Zakon o tržištu električne energije, NN 177/04, 76/07, 152/08, 14/11 i 59/12
- ✓ Zakon o tržištu plina, (NN 40/07, 152/08, 83/09, 114/11)
- ✓ Opći uvjeti za opskrbu prirodnim plinom, (NN 43/09)
- ✓ Opći uvjeti za opskrbu električnom energijom (NN 014/2006)
- ✓ Zakon o zaštiti od požara, NN 92/10
- ✓ Zakon o zapaljivim tekućinama i plinovima, NN 108/95 i 56/10
- ✓ Zakon o zaštiti na radu, NN 59/96, 94/96, 114/03, 86/08 i 75/09
- ✓ Zakon o sanitarnoj inspekcij, NN 113/08
- ✓ Pravilnik o sadržaju i načinu davanja potvrde o usklađenosti glavnog projekta sa sanitarno-tehničkim uvjetima gradnje i vrstama građevina koje podliježu sanitarnom nadzoru, NN 93/99
- ✓ Zakon o zaštiti od buke, NN 30/09
- ✓ Zakon o radiološkoj i nuklearnoj sigurnosti, NN 28/10
- ✓ Zakon o zaštiti od ionizirajućeg zračenja, NN 91/10
- ✓ Zakon o obrani, NN 33/02, 58/02, 76/07, 153/09
- ✓ Zakon o zaštiti okoliša , NN 110/07
- ✓ Zakon o otpadu, NN 178/04, 111/06, 60/08, 87/09
- ✓ Zakon o zaštiti i očuvanju kulturnih dobara, NN 69/99, 151/03, 157/03, 87/09, 88/10 i 61/11
- ✓ Zakon o šumama, NN 140/05, 82/06, 129/08, 80/10, 124/10, 25/12
- ✓ Zakon o poljoprivrednom zemljištu, NN 152/08, 21/10, 63/11
- ✓ Zakon o rudarstvu, NN 75/09, 49/11
- ✓ Zakon o elektroničkim komunikacijama, NN 73/08, 90/11
- ✓ Zakon o zaštiti prirode, NN 70/05, 139/08, 57/11





Novi koncept

Zakon o prostornom uređenju i gradnji

- Zakon o prostornom planiranju
- Zakon o gradnji
- Zakon o građevinskoj i urbanističkoj inspekciji

Razlozi razdvajanja

- Preopširna tematika za jedan zakon (velik broj članaka, velika potreba za izmjenama)
- Jednostavniji novi zakoni za praćenje i snalaženje
- Nova koncepcija informatizacije sustava





Zakon o prostornom planiranju (što se želi postići?)

- ✓ **Obveza osiguranja kvalitete prostora i sustava prostornoga uređenja**
 - ✓ prostorna održivost, racionalno korištenje prostora, te očuvanje kapaciteta na kopnu, moru i podmorju,
 - ✓ integracija teritorija Države s europskim prostornim sustavima,
 - ✓ te dugi ciljevi prostornog uređenja,
 - ✓ zadržavanje integralnog pristupa planiranju.

- ✓ **Promjena nadležnosti odlučivanja i odgovornosti**
 - ✓ strateške zahvate i investicije od značaja za RH planira Vlada državnim planom i ne planiraju se planovima nižeg reda (županijski i gradski/općinski planovi), a isto vrijedi i za niže razine,
 - ✓ uvodi se Državni prostorni plan,
 - ✓ teme i tematske skupine planirane planom više razine ne planiraju se više planovima niže razine (sprečava se mogućnost konflikta – nema neusklađenosti u planovima)

- ✓ **Informacijski sustav prostornog uređenja (ISPU)**
 - ✓ Prostorne analogne karte idu u povijest, digitalni podatak kao službeni dokument,
 - ✓ Postupak donošenja planova isključivo preko Geopotrala (velika transparentnost, te brže donošenje),
 - ✓ Sustav meta podataka planova kompatibilan sa EU standardima (INSPIRE direktiva),
 - ✓ Prostorni podaci online sa e-građevinskom dozvolom,
 - ✓ Podaci kod projektanta u kući (sustav WMS povezivanja)
 - ✓ Krajnji cilj: ukidanje Lokacijske dozvole





□ Prostorni plan RH

▪ Korištenje i namjena prostora

- Eksploatacijska polja, ugostiteljsko turističke zone, luke nautičkog turizma, gospodarske površine za šport i rekreaciju, osobito vrijedno poljoprivredno zemljište, šume, vodne i morske površine, područja posebne namjene (površine i kapaciteti od državnog značaja)





□ Prostorni plan RH

- **Korištenje i namjena prostora**
 - Eksploatacijska polja, ugostiteljsko turističke zone.....
- **Infrastrukturni sustavi – prometni sustav**
 - **Cestovni promet**
 - Autoceste
 - Brze ceste
 - Državne ceste
 - Alternativni koridori
 - Cestovne građevine (mostovi, vijadukti, tuneli)
 - Granični prijelazi
 - Druge građevine od državnog značaja





□ Prostorni plan RH

- **Korištenje i namjena prostora**
 - Eksploatacijska polja, ugostiteljsko turističke zone.....
- **Infrastrukturni sustavi – prometni sustav**
 - **Cestovni promet**
 - **Željeznički promet**
 - Glavna željeznička pruga
 - Spojna i priključna željeznička pruga
 - Kolosijeci
 - Rasklopna postrojenja
 - Kolodvori i stajališta
 - Granični prijelazi





□ Prostorni plan RH

- **Korištenje i namjena prostora**
 - Eksploatacijska polja, ugostiteljsko turističke zone.....
- **Infrastrukturni sustavi – prometni sustav**
 - **Cestovni promet**
 - **Željeznički promet**
 - **Pomorski promet**
 - **Riječni promet**
 - Riječna luka državnog značaja
 - Riječno sidrište
 - Riječni međunarodni plovni put
 - Riječni unutarnji plovni put
 - Granični prijelazi





□ Prostorni plan RH

- **Korištenje i namjena prostora**
 - Eksploatacijska polja, ugostiteljsko turističke zone.....
- **Infrastrukturni sustavi – prometni sustav**
 - **Cestovni promet**
 - **Željeznički promet**
 - **Pomorski promet**
 - **Riječni promet**
 - **Zračni promet**
 - Međunarodne i ostale zračne luke
 - Letjelišta i heliodromi
 - Zračni put za međunarodni i domaći promet
 - Zračni put za domaći promet
 - Granični prijelazi





□ Prostorni plan RH

- **Korištenje i namjena prostora**
 - Eksploatacijska polja, ugostiteljsko turističke zone.....
- **Infrastrukturni sustavi – prometni sustav**
 - **Cestovni promet**
 - **Željeznički promet**
 - **Pomorski promet**
 - **Riječni promet**
 - **Zračni promet**
 - **Elektroničke komunikacije**
 - TK objekti – magistralni i međunarodni
 - Radio relejne postaje i koridori
 - Magistralni TK kablovi





□ Prostorni plan RH

- **Korištenje i namjena prostora**
 - Eksploatacijska polja, ugostiteljsko turističke zone.....
- **Infrastrukturni sustavi – prometni sustav**
 - Cestovni promet
 - Željeznički promet
 - Pomorski promet
 - Riječni promet
 - Zračni promet
 - Elektroničke komunikacije
- **Infrastrukturni sustavi – energetski sustav**
 - **Proizvodnja i cijevni transport nafte i plina**
 - Rafinerije i skladišta nafte i naftnih derivata
 - Skladišta prirodnog i ukapljenog naftnog plina
 - Terminali – naftni i plinski, te naftnih derivata
 - Međunarodni i magistralni naftovodi
 - Produktovodi
 - Međunarodni i magistralni plinovodi
 - Regionalni plinovodi
 - Redukcijske stanice





□ Prostorni plan RH

- **Korištenje i namjena prostora**
 - Eksploatacijska polja, ugostiteljsko turističke zone.....

- **Infrastrukturni sustavi – prometni sustav**
 - Cestovni promet
 - Željeznički promet
 - Pomorski promet
 - Riječni promet
 - Zračni promet
 - Elektroničke komunikacije

- **Infrastrukturni sustavi – energetski sustav**
 - **Proizvodnja i cijevni transport nafte i plina**
 - **Elektroenergetika**
 - Hidroelektrane, termoelektrane i elektrane na ukapljeni plin i tekuće gorivo
 - Vjetroelektrane i solarne elektrane
 - Transformacijska postrojenja
 - Dalekovodi
 - Kablovi





□ Prostorni plan RH

- **Korištenje i namjena prostora**
 - Eksploatacijska polja, ugostiteljsko turističke zone.....
- **Infrastrukturni sustavi – prometni sustav**
 - Cestovni promet
 - Željeznički promet
 - Pomorski promet
 - Riječni promet
 - Zračni promet
 - Elektroničke komunikacije
- **Infrastrukturni sustavi – energetski sustav**
 - Proizvodnja i cijevni transport nafte i plina
 - Elektroenergetika
- **Infrastrukturni sustavi – vodnogospodarski sustav**
 - Korištenje voda
 - Zaštita voda
 - Uređenje vodotoka i voda
 - Meljoracijski sustavi





□ Prostorni plan RH

- **Korištenje i namjena prostora**
 - Eksploatacijska polja, ugostiteljsko turističke zone.....
- **Infrastrukturni sustavi – prometni sustav**
 - Cestovni promet
 - Željeznički promet
 - Pomorski promet
 - Riječni promet
 - Zračni promet
 - Elektroničke komunikacije
- **Infrastrukturni sustavi – energetski sustav**
 - Proizvodnja i cijevni transport nafte i plina
 - Elektroenergetika
- **Infrastrukturni sustavi – vodnogospodarski sustav**
- **Infrastrukturni sustavi – **gospodarenje otpadom****

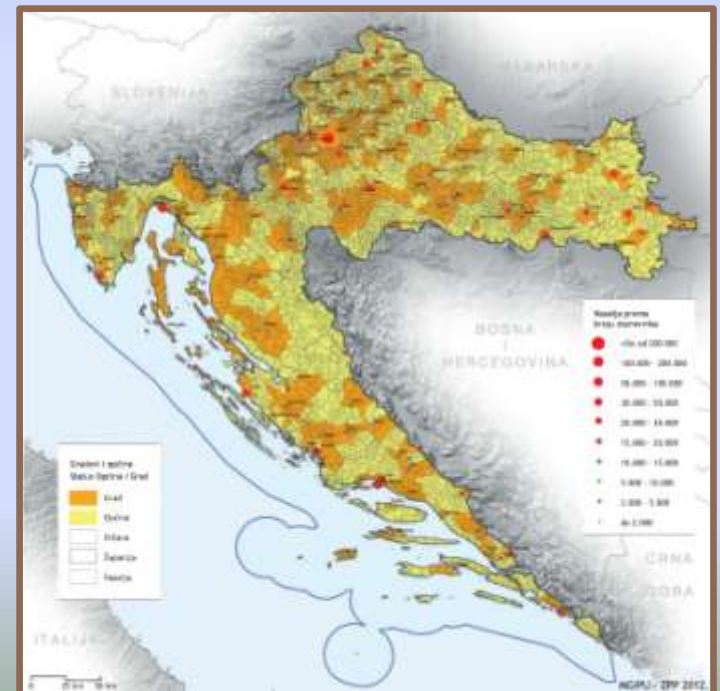



□ Prostorni plan RH

- **Korištenje i namjena prostora**
 - Eksplatacijska polja, ugostiteljsko turističke zone.....
- **Infrastrukturni sustavi – prometni sustav**
 - Cestovni promet
 - Željeznički promet
 - Pomorski promet
 - Riječni promet
 - Zračni promet
 - Elektroničke komunikacije
- **Infrastrukturni sustavi – energetski sustav**
 - Proizvodnja i cijevni transport nafte i plina
 - Elektroenergetika
- **Infrastrukturni sustavi – vodnogospodarski sustav**
- **Infrastrukturni sustavi – gospodarenje otpadom**
- **Zaštita i očuvanje kulturnih dobara**





□ Prostorni plan RH

- **Korištenje i namjena prostora**
 - Eksploatacijska polja, ugostiteljsko turističke zone.....
- **Infrastrukturni sustavi – prometni sustav**
 - Cestovni promet
 - Željeznički promet
 - Pomorski promet
 - Riječni promet
 - Zračni promet
 - Elektroničke komunikacije
- **Infrastrukturni sustavi – energetski sustav**
 - Proizvodnja i cijevni transport nafte i plina
 - Elektroenergetika
- **Infrastrukturni sustavi – vodnogospodarski sustav**
- **Infrastrukturni sustavi – gospodarenje otpadom**
- **Zaštita i očuvanje kulturnih dobara**
- **Zaštita prostora – Zaštićene prirodne vrijednosti**
 - Nacionalni parkovi
 - Parkovi prirode
 - Rezervati





□ Prostorni plan RH

- **Korištenje i namjena prostora**
 - Eksploatacijska polja, ugostiteljsko turističke zone.....
- **Infrastrukturni sustavi – prometni sustav**
 - Cestovni promet
 - Željeznički promet
 - Pomorski promet
 - Riječni promet
 - Zračni promet
 - Elektroničke komunikacije
- **Infrastrukturni sustavi – energetski sustav**
 - Proizvodnja i cijevni transport nafte i plina
 - Elektroenergetika
- **Infrastrukturni sustavi – vodnogospodarski sustav**
- **Infrastrukturni sustavi – gospodarenje otpadom**
- **Zaštita i očuvanje kulturnih dobara**
- **Zaštita prostora – Zaštićene prirodne vrijednosti**
- **Zaštita prostora – Nacionalna ekološka mreža**
 - Ekološka mreža kopnenih područja
 - Ekološka mreža morskih područja
 - Ekološki koridori





□ Prostorni plan RH

- **Korištenje i namjena prostora**
 - Eksploatacijska polja, ugostiteljsko turističke zone.....
- **Infrastrukturni sustavi – prometni sustav**
 - Cestovni promet
 - Željeznički promet
 - Pomorski promet
 - Riječni promet
 - Zračni promet
 - Elektroničke komunikacije
- **Infrastrukturni sustavi – energetski sustav**
 - Proizvodnja i cijevni transport nafte i plina
 - Elektroenergetika
- **Infrastrukturni sustavi – vodnogospodarski sustav**
- **Infrastrukturni sustavi – gospodarenje otpadom**
- **Zaštita i očuvanje kulturnih dobara**
- **Zaštita prostora – Zaštićene prirodne vrijednosti**
- **Zaštita prostora – Nacionalna ekološka mreža**
Natura 2000 (EU)





Prostorni plan županije i Grada Zagreba

▪ Korištenje i namjena prostora od značaja za županiju i Grad Zagreb

- Za naselja (područja mješovite i javne namjene)
- Izvan naselja (područja gospodarske namjene)

▪ Infrastrukturni sustavi od značaja za županiju i Grad Zagreb

- Cestovni promet
- Pomorski promet
- Riječni promet
- Elektroničke komunikacije
- Energetski sustav
- Vodnogospodarski sustav
- Gospodarenje otpadom, sve od značaja za županiju

Prostorni plan grada/općine

▪ Korištenje i namjena prostora od značaja za grad ili općinu (jedna karta – brža izmjena plana)

- Za naselja (područja mješovite i javne namjene)
- Izvan naselja (područja gospodarske namjene)





Geo-referencirano
područje zahvata

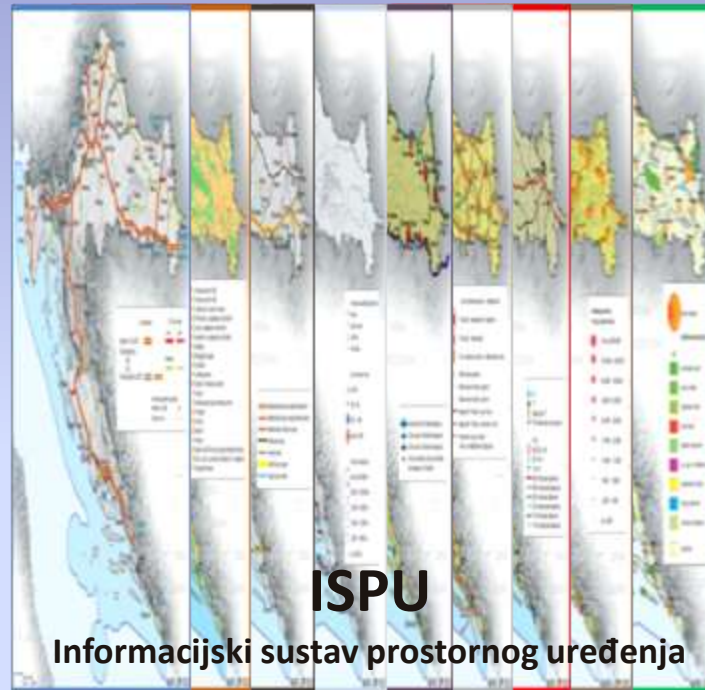

Lokacijska
informacija

Prva faza povezivanja sa DOF-om, DKP i ostalim katastarskim podacima je završena (www.mgipu.hr -> GEOPORTAL).





Zakon o gradnji (što se želi postići?)

- ✓ Jasno definiranje procedura izdavanja dozvola,
- ✓ Bitno smanjenje procedura (građevinska i uporabna dozvola),
- ✓ Sustav e-dozvole se svodi na čekiranje procesnih radnji unutar upravnog postupka,
- ✓ Veće ovlasti ovlaštenim projektantima, ali i veća odgovornost,
- ✓ Jednostavnija parcelacija građevinskog zemljišta,
- ✓ Urbana komasacija neće biti predmet ovog Zakona,
- ✓ Razmatra se drugačiji sustav sudionika u gradnji (nadzorni inženjer).





OSNOVNA ŠEMA:

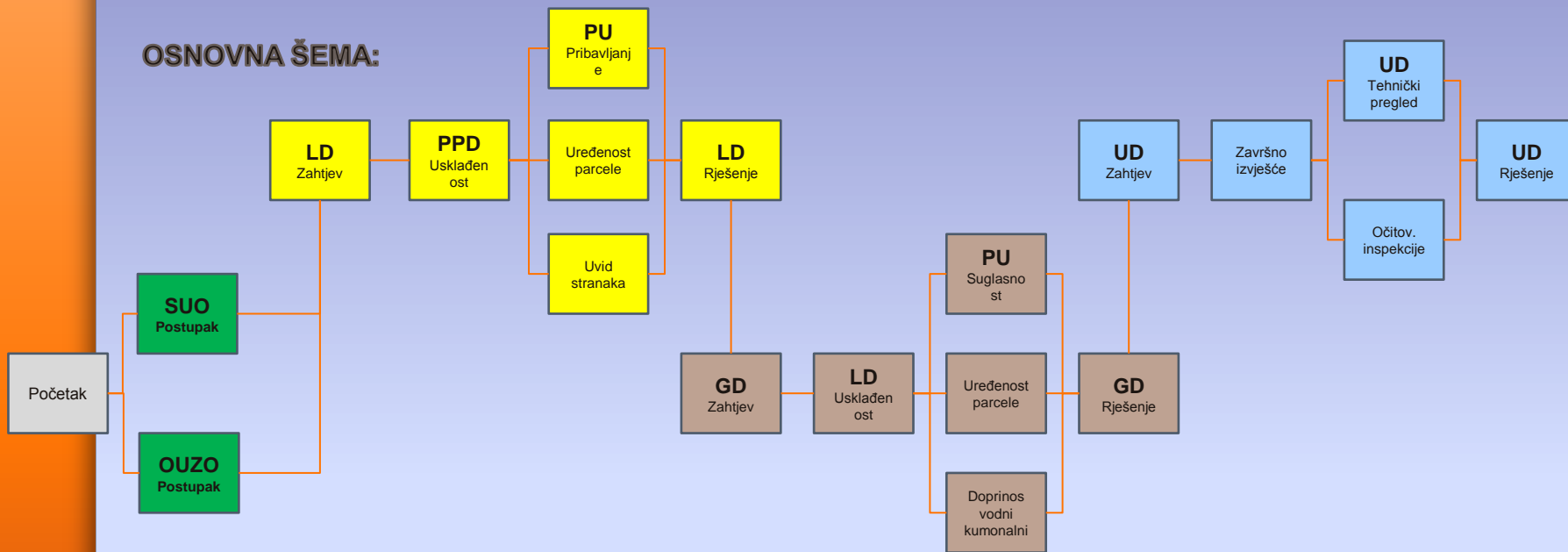

LD GD UZU

LD PGP UD

ROUG POZI

RZG UD

GD UD

Građevine građene od 19.06.1991. godine do 01.10.2007. godine

Građevine građene poslije 01.10.2007. godine – iznad 400 m²

Građevine građene poslije 01.10.2007. godine – do 400 m²

Građevine građene poslije 01.10.2007. godine – poticanje ulaganja

ŠTO SE PREDLAŽE

NASTAVI

KRAJ



Koncept Zakona o prostornom uređenju, te Zakona o gradnji

Zaključak – ciljevi koji se žele postići:

- 1. Drugačiji koncept u razinama prostornih planova – Državni plan planira Vlada RH**
- 2. Veća transparentnost prostornih podataka, te brzina donošenja planova (ISPU)**
- 3. Jasnije provedbene odredbe i posebni uvjeti kod projektiranja**
- 4. Brzina izdavanja građevinske i uporabne dozvole (E-DOZVOLA)**





Koncept Zakona o prostornom uređenju, te Zakona o gradnji

HVALA NA PAŽNJI !





OSNOVNA SCHEMA:

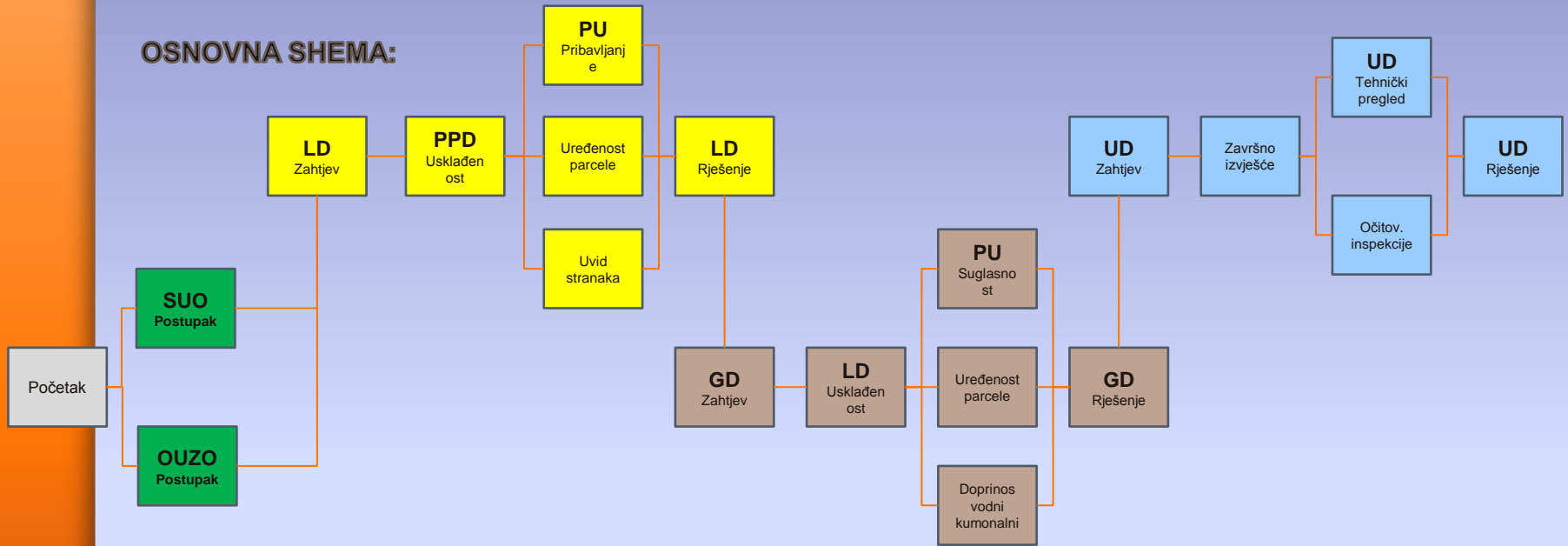

RJEŠENJE O UVJETIMA GRAĐENJA

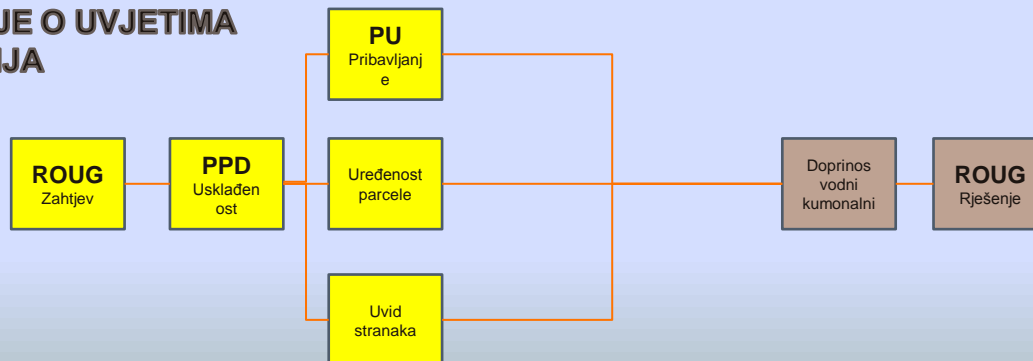



OSNOVNA ŠEMA:

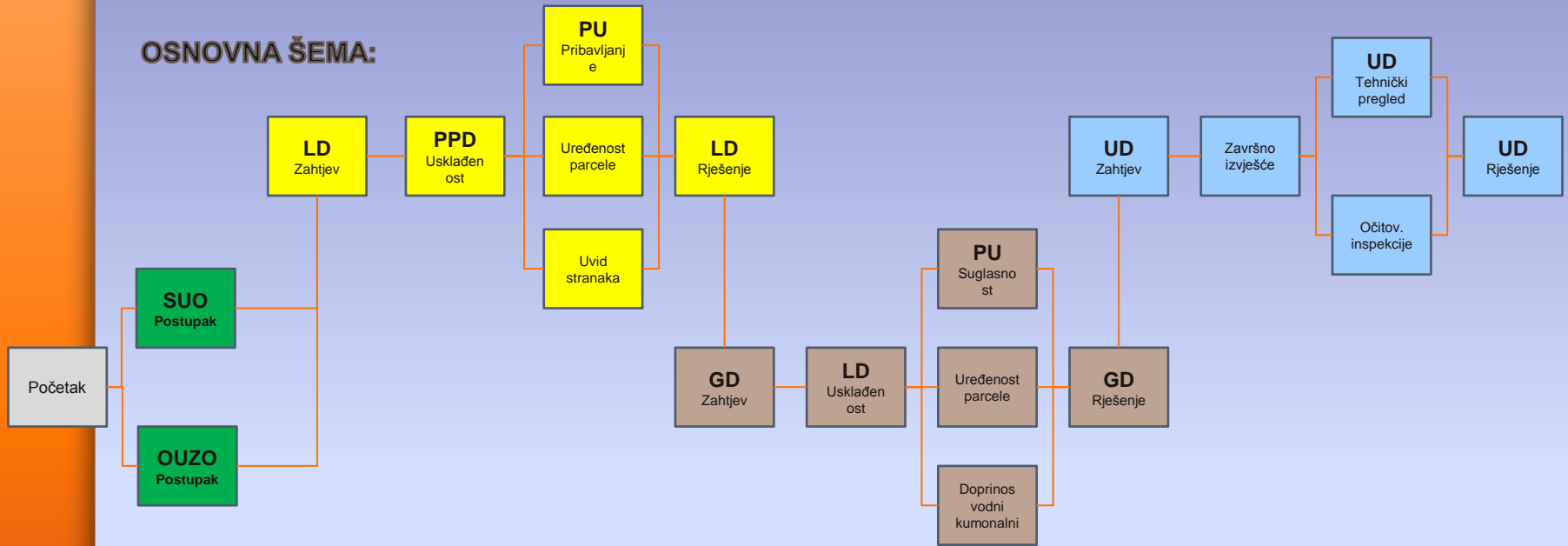

RJEŠENJE ZA GRAĐENJE

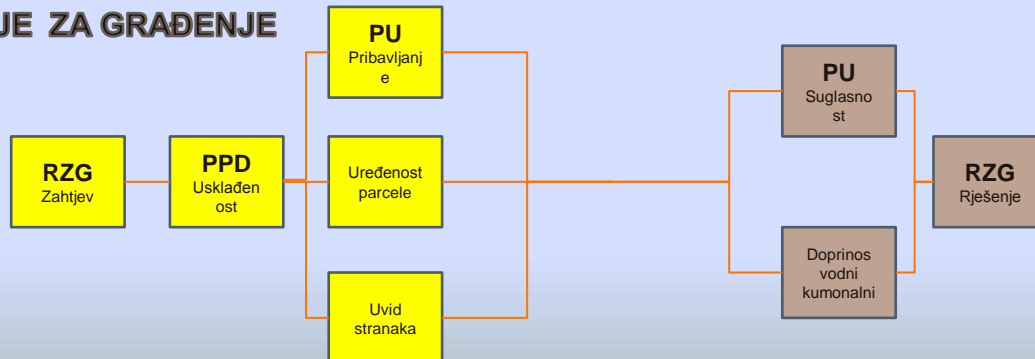



OSNOVNA ŠEMA:

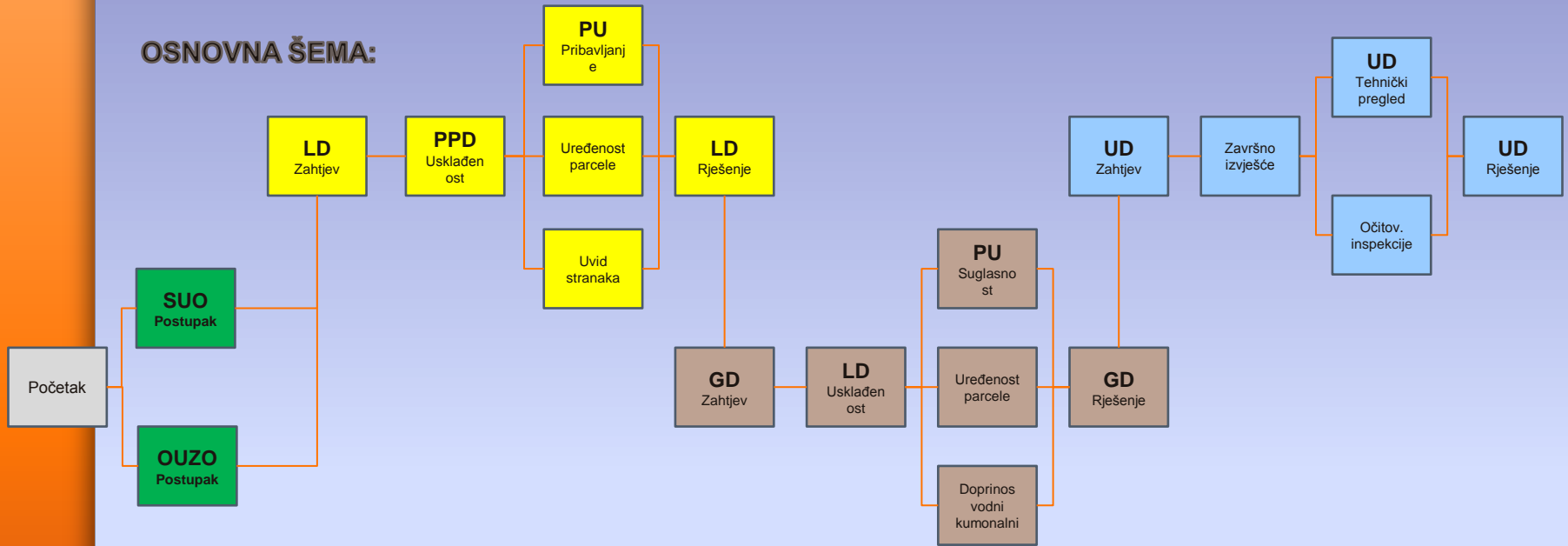

NOVI KONCEPT

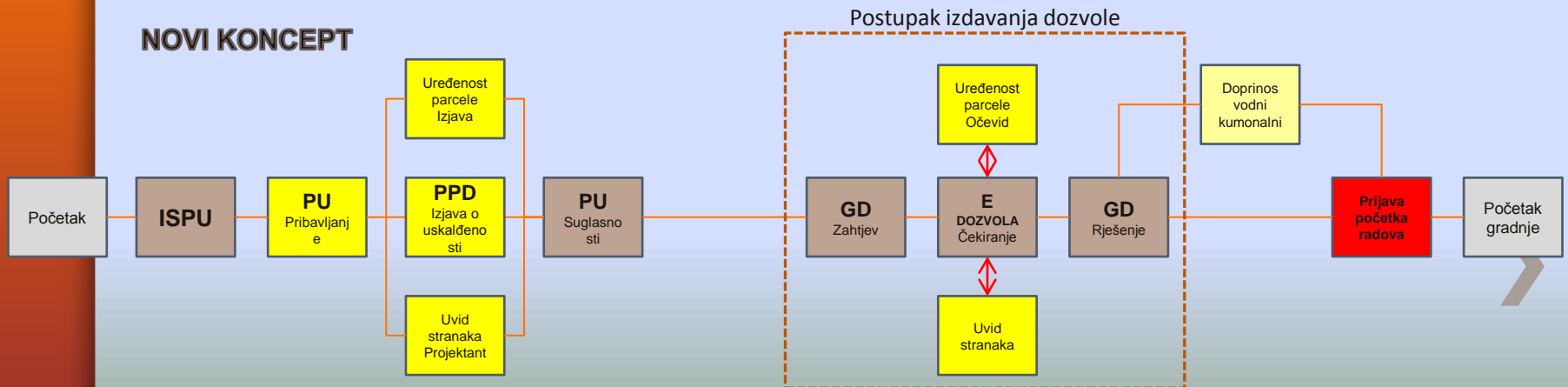



OSNOVNA ŠEMA:

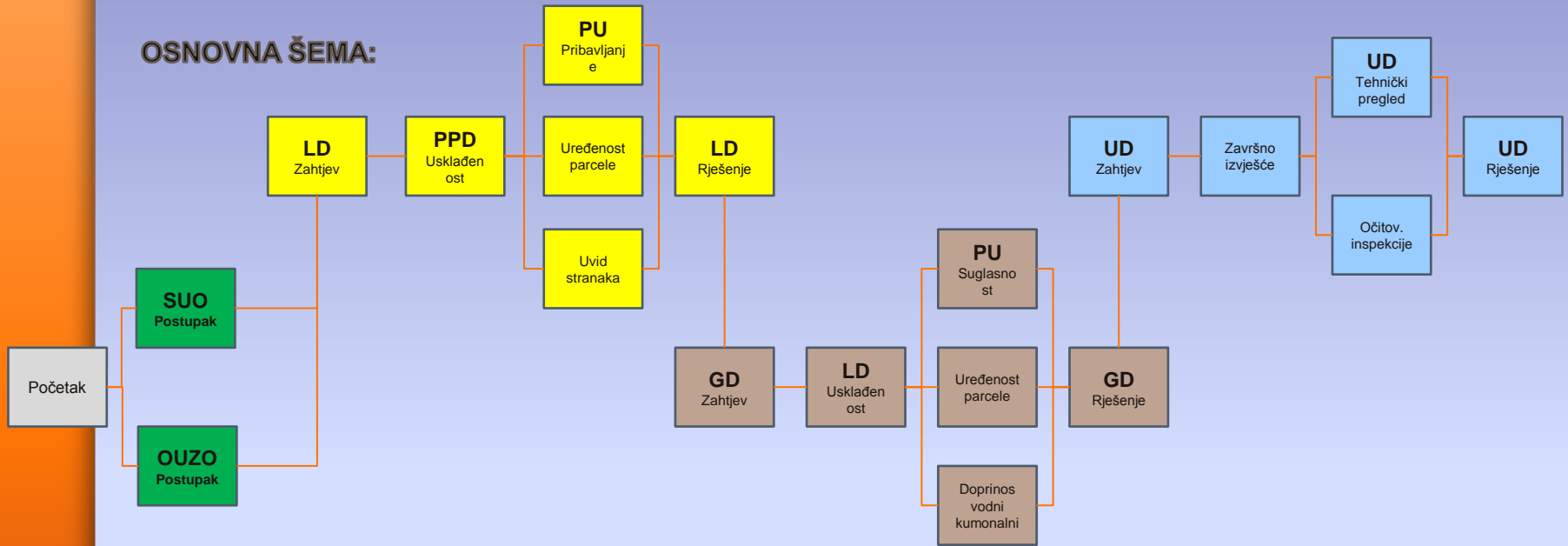

LOKACIJSKA DOZVOLA

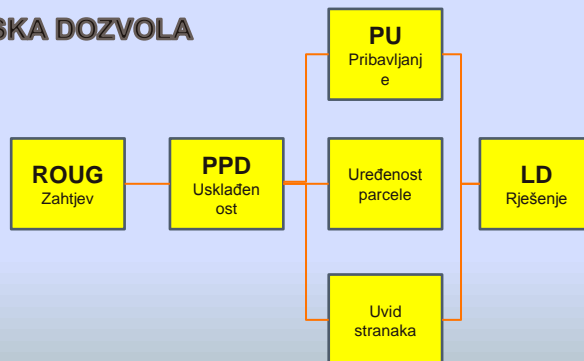



OSNOVNA ŠEMA:

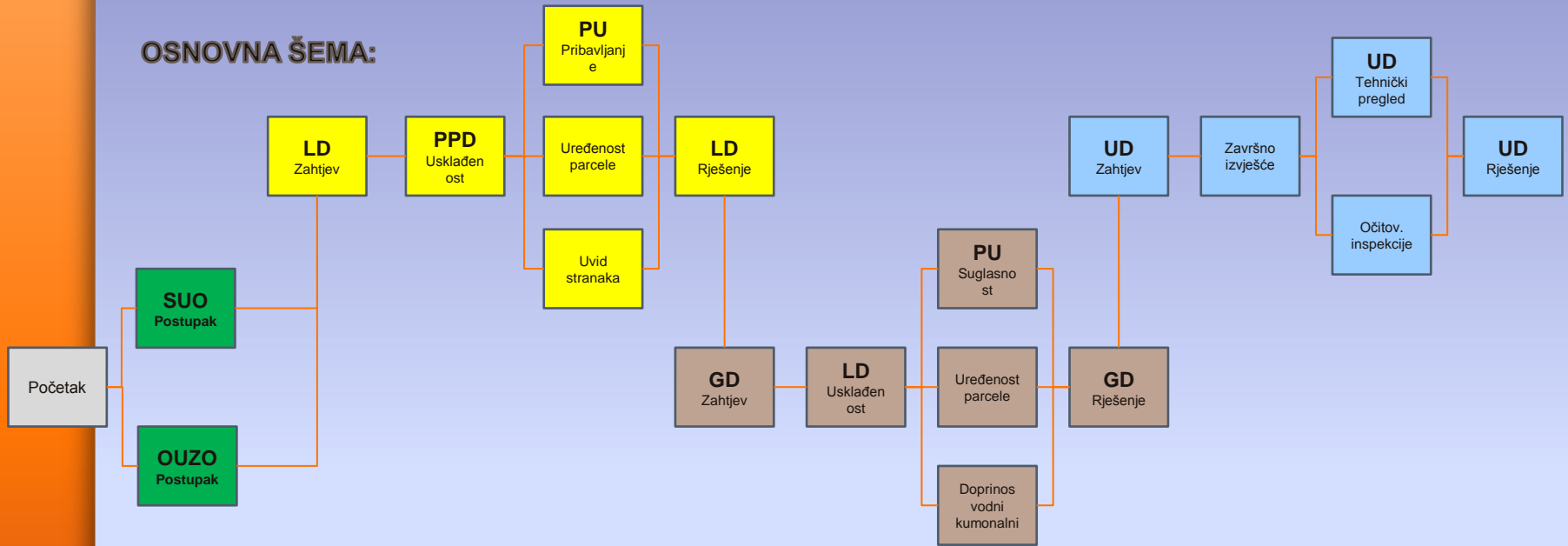

POTVRDA GLAVNOG PROJEKTA

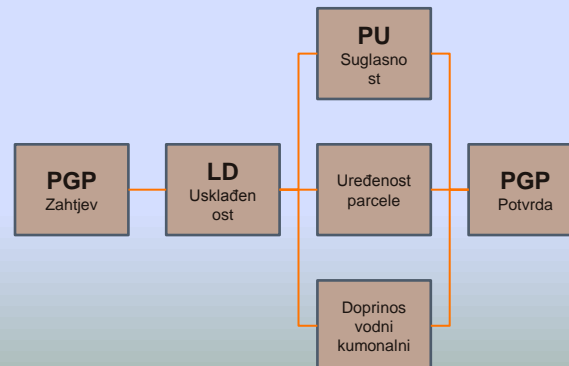



OSNOVNA ŠEMA:

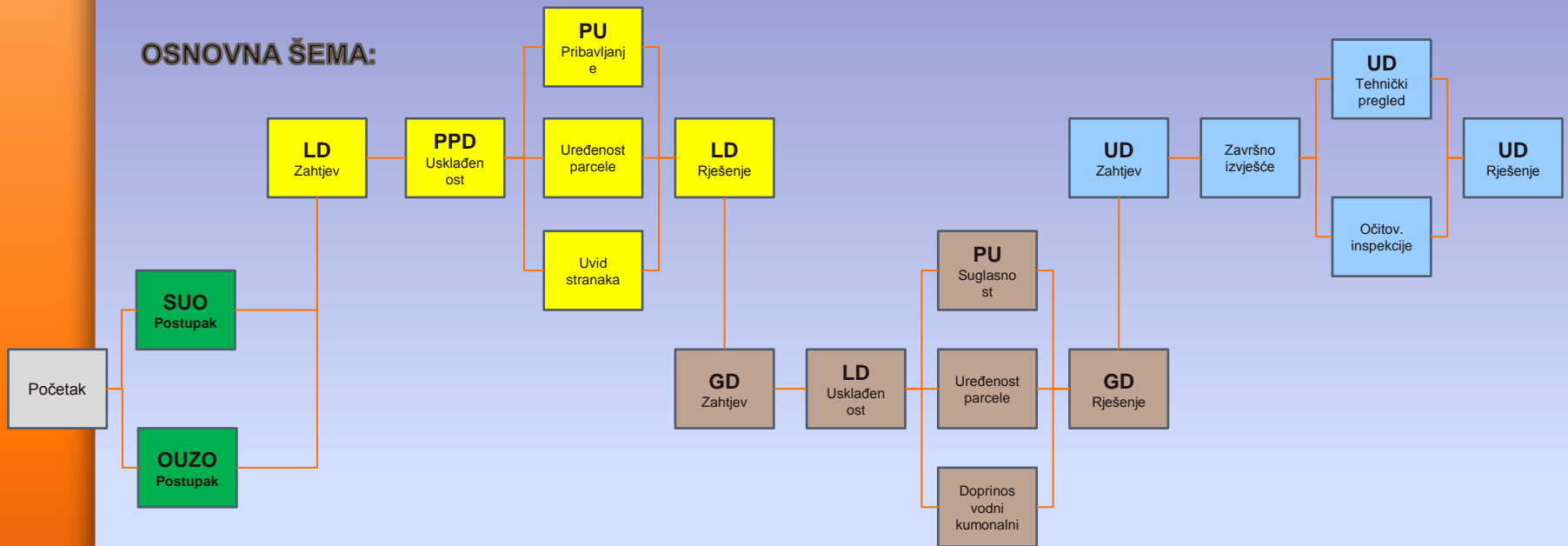

UPORABNA DOZVOLA

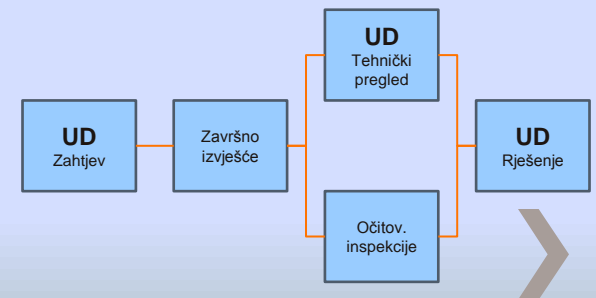



OSNOVNA ŠEMA:

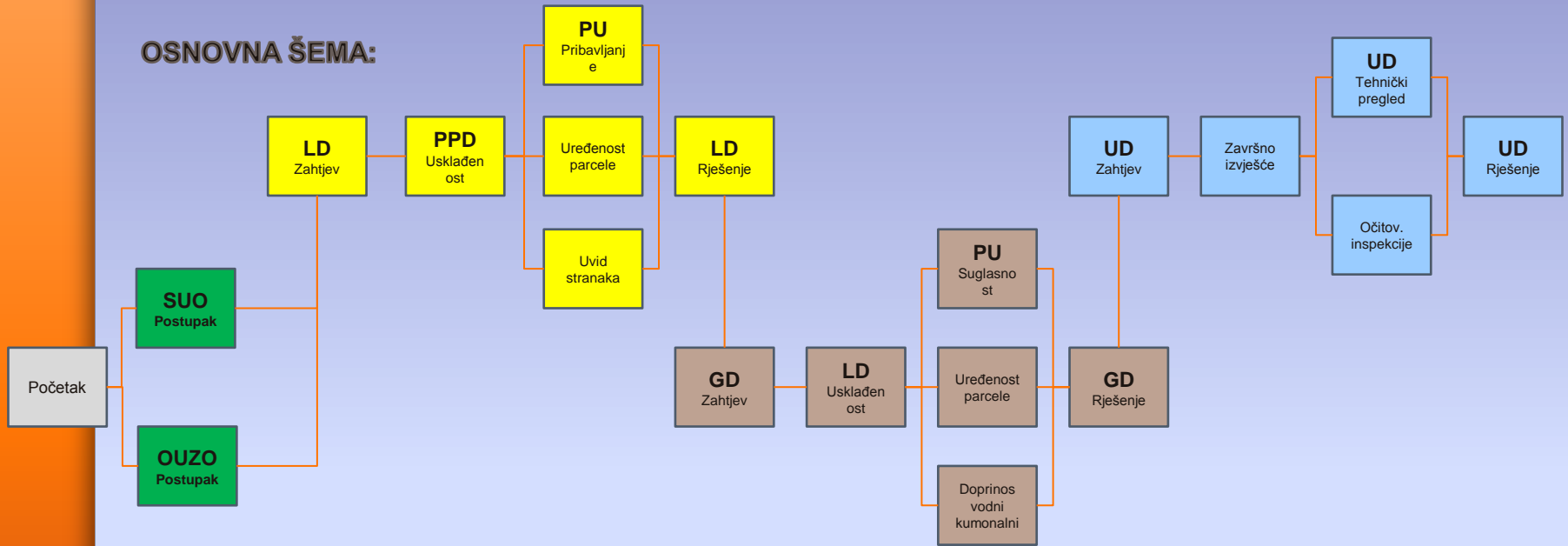

POTVRDA O ZAVRŠNOM IZVJEŠĆU

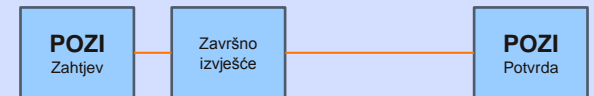



OSNOVNA ŠEMA:

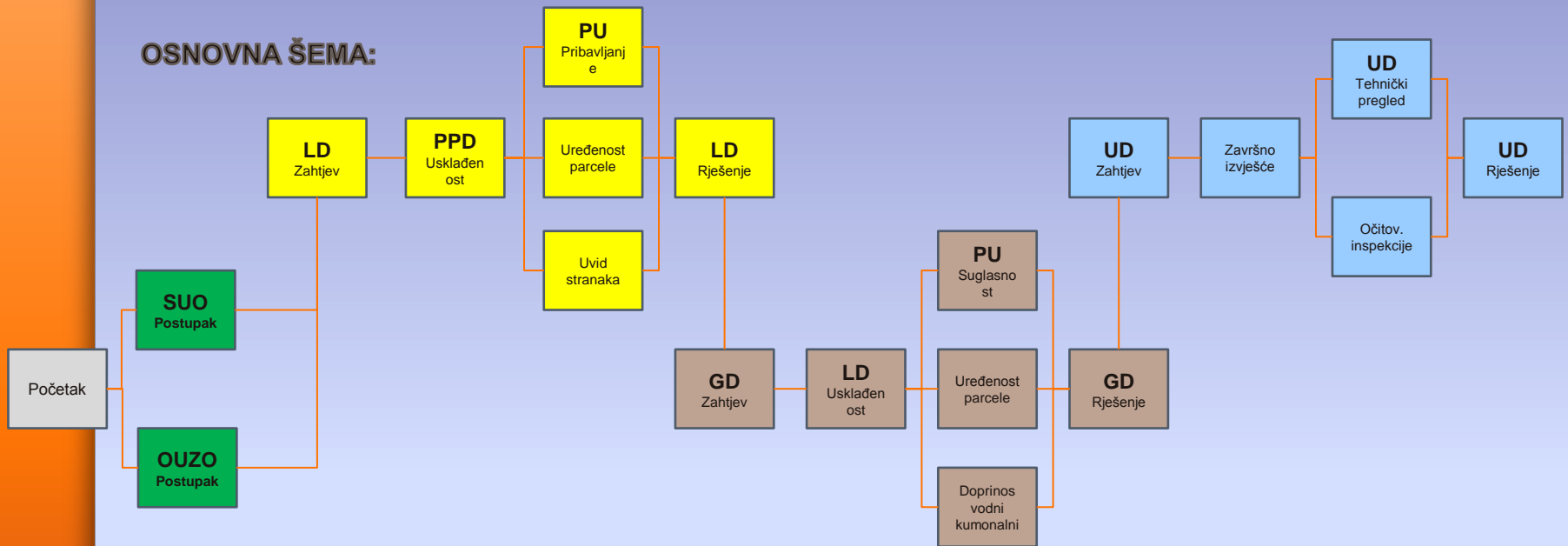

UVJERENJE O VREMENU GRAĐENJA

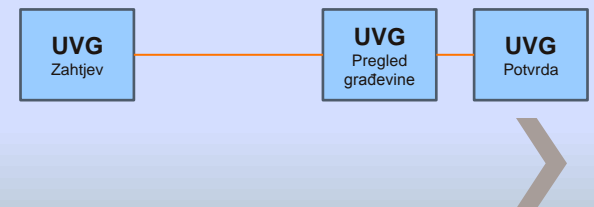



OSNOVNA ŠEMA:

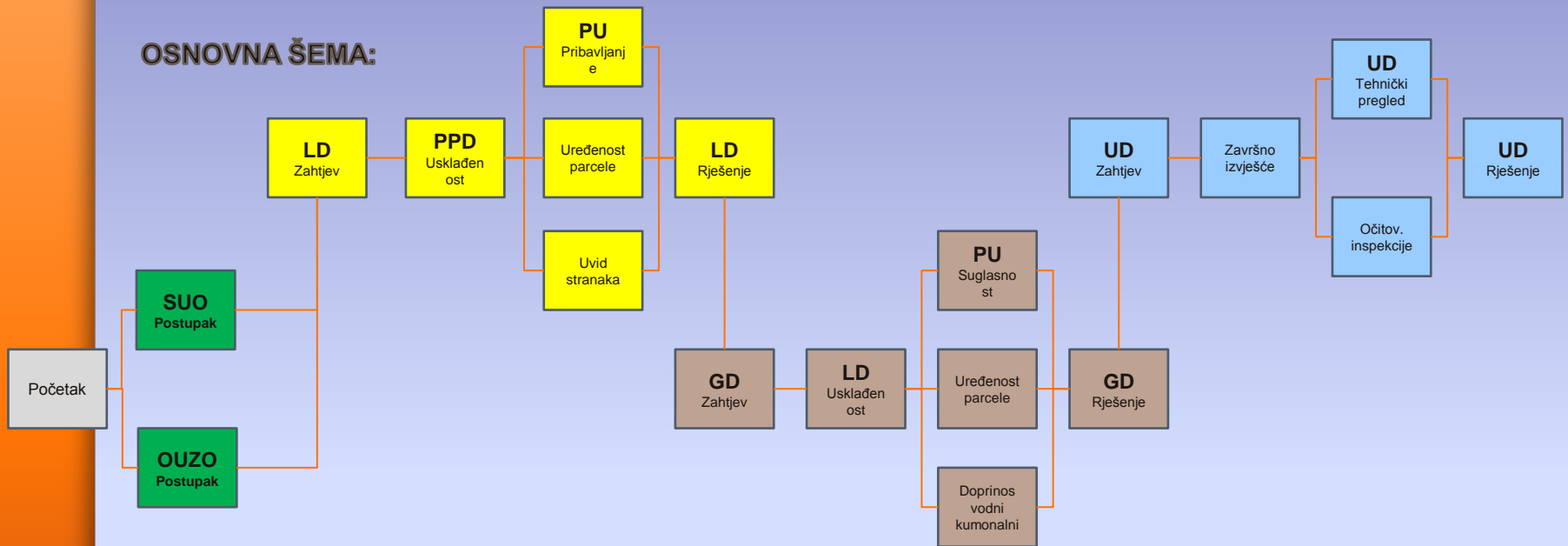

UVJERENJE ZA UPORABU

